

Basketbal - 1 staander

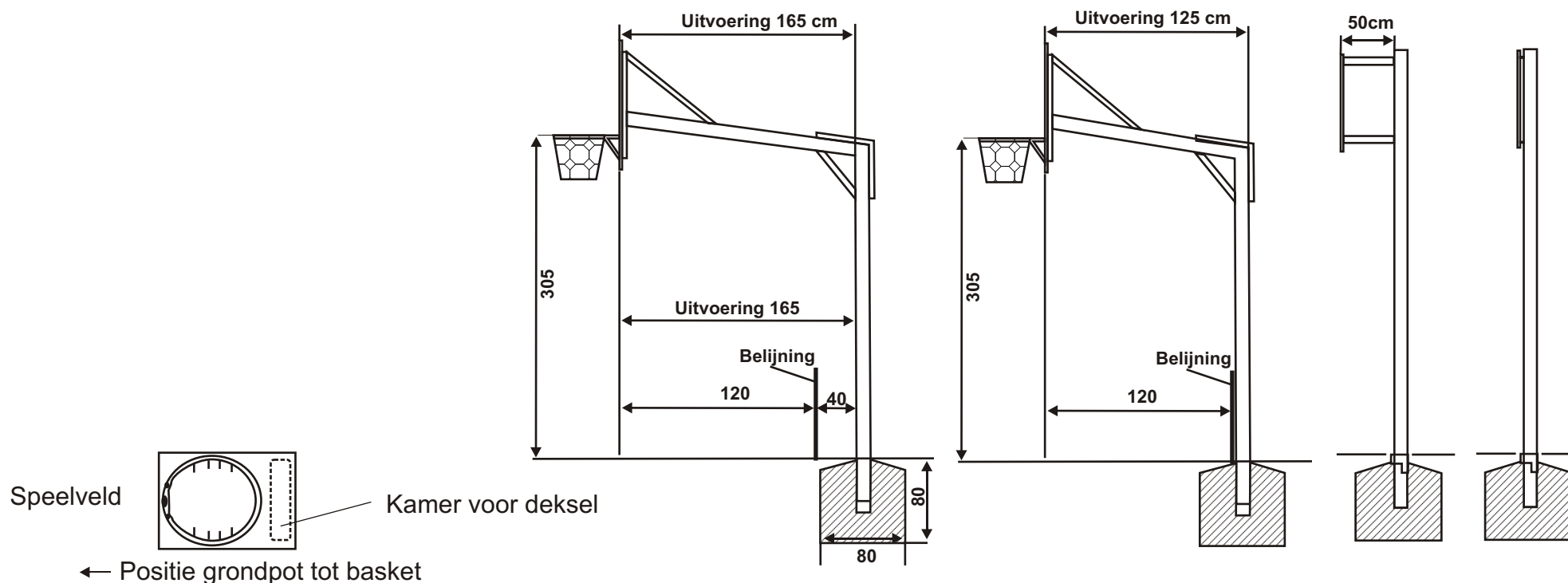

1. Wij adviseren om een betonfundament te maken (80 x 80 x 80 cm) met daarin een (grotere) uitsparing (25 x 25 x 60 cm) voor het later aanbrengen /inbouwen van de grondpot.
2. De grondpot dient zo te worden geplaatst dat de centreerlijsten in de grondpot naar de korf/speelveld wijzen.
3. Bij een basketbalpalen met diepteuitvoeringen dienen de grondpotten 4 tot 5 mm uit het lood naar achteren geplaatst worden, zodat de paal in ingebouwde stand loodrecht staat.
4. Bij gebruik van snelbeton adviseren wij u om de buitenzijde van de grondpot te voorzien van oppervlaktebescherming (bitumen/hechtmiddel).

Basketbal - 2 staanders

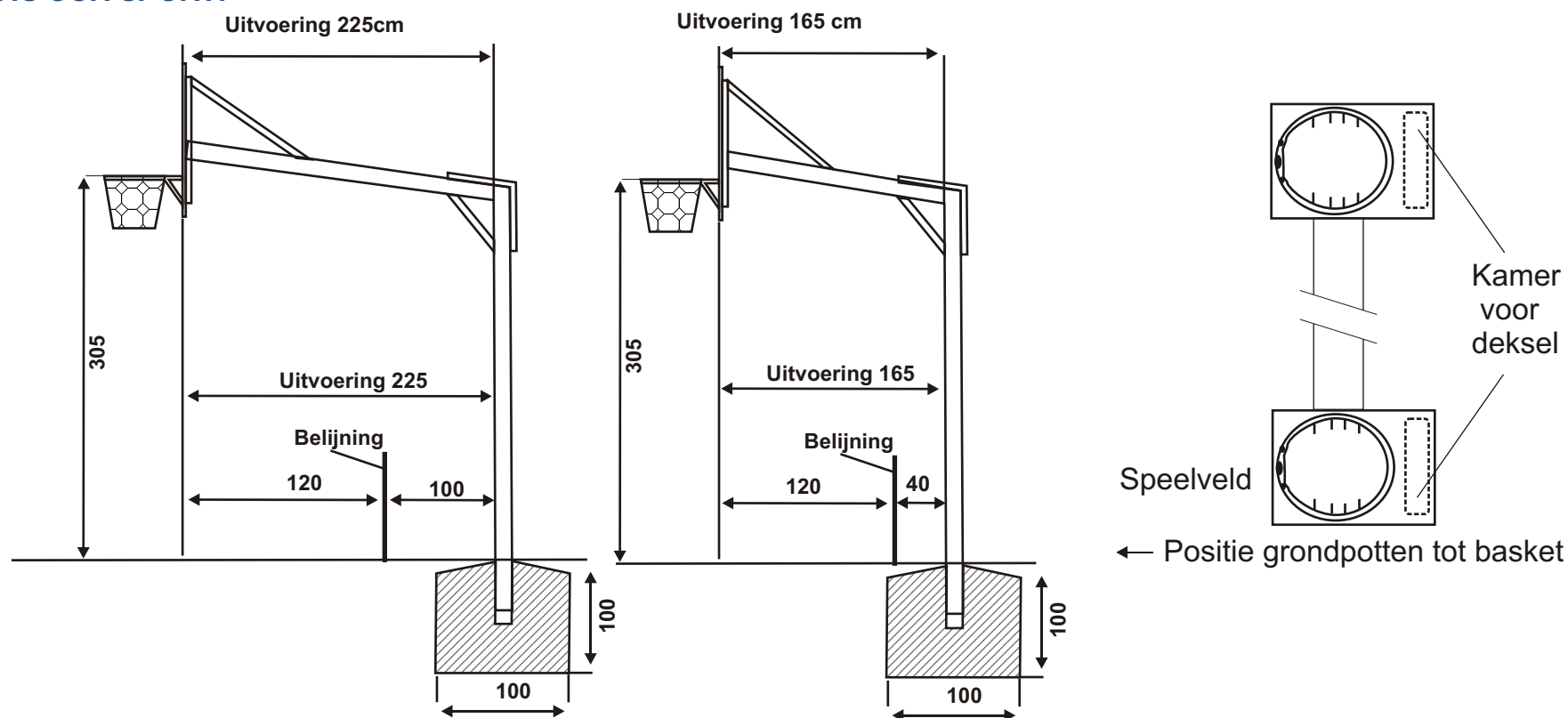

- 1, Wij adviseren om een betonfundament te maken (100 x 100 x 100 cm) met daarin een (grotere) uitsparing (25 x 60 x 60 cm) voor het later aanbrengen/inbouwen van de grondpot.
2. De grondpot dient zo te worden geplaatst dat de centreerlijsten in de grondpot naar de korf/speelveld wijzen.
3. Bij basketbalpalen met diepteuitvoeringen dienen de grondpotten 4 tot 5 mm uit het lood naar achteren geplaatst worden, zodat de palen in ingebouwde stand loodrecht staan.
4. Bij gebruik van snelbeton adviseren wij u om de buitenzijde van de grondpot te voorzien van oppervlaktebescherming (bitumen/hechtmiddel).